

VILLAIN[®]

BLACK SERIES

SX10^X

DELUXE EPS

VERSION HOMOLOGUÉE

- > Application Smartphone **SMART MOVING**
- > **DIRECTION ASSISTÉE**
- > **JANTES ALU 14 POUCES + BEADLOCK**
- > Châssis en **ACIER CHROME-MOLYBDÈNE**
- > **HARNAIS 4 POINTS** (Avec enrouleur pour le pilote)
- > Différentiel **AVANT ET ARRIÈRE** avec blocage
- > 4 roues indépendantes > **SIÈGES BAQUETS**
- > Tableau de bord **TFT**
- > **ÉCRAN TACTILE 10,2 POUCES**
- > Amortisseurs à **GAZ RÉGLABLE**
- > **DEMI PARE-BRISÉ** > Treuil **2040 KG**
- > **DEMI-PORTES** avec un **NOUVEAU DESIGN**
- > **CAMÉRA DE REcul**

PRIX T.T.C.

88888€

1000^{CC} MOTEUR THERMIQUE

NOUVELLE GESTION MOTEUR **+5%** DE PUISSANCE

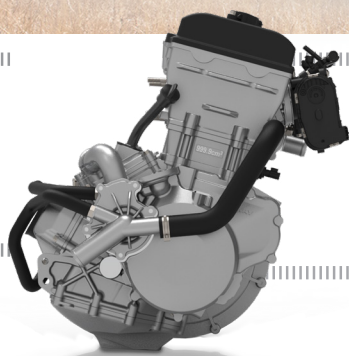

MOTEUR



4 Temps Bicylindre en ligne, double arbre à came en tête

Cylindrée : **1000** cc

Injection : Bosch

Puissance : 105 CV

Couple : 98 N.m

Différentiel : Commande 4x2/4x4
Verrouillage différentiel avant et arrière

Frein moteur : Oui

SUSPENSIONS / ROUES

Avant : 2 amortisseurs indépendants

Arrière : Suspension multi-bras avec barre stabilisatrice

Pneumatiques : **Avant** : 29x9.0R-14 - **Arrière** : 29x9.0R-14

Jantes : Aluminium 14 pouces + BEADLOCK

DIMENSIONS

3330 x 1650 x 1690 mm

Empattement : 2600 mm

Garde au sol : 360 mm

Poids à sec : **770** kg

Capacité Benne : 140 kg

Réservoir : **40** litres

COLORIS

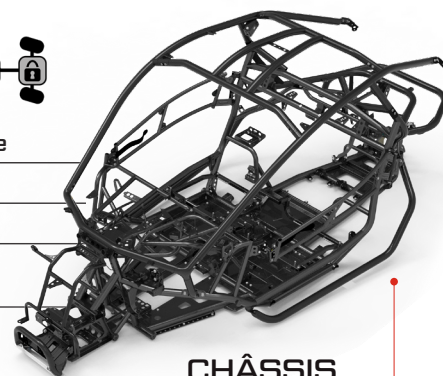

CHÂSSIS
TRÈS HAUTE
RÉSISTANCE

AMORTISSEURS HYDRAULIQUES



SEGWAY
Powersports > France

